



UTIL SPC

Șos. Prieteniei nr. 2, Giurgiu, jud. Giurgiu
Tel: (0246) 210.610; (0246) 216.464; (0246) 225.052
Fax: (0246) 216.464; (0246) 225.052

www.utilspc.ro

balkancar

TCM

Motostivuitoare
Electrostivuitoare
Piese de schimb
Transpalete
Baterii de tracțiune

OFERTĂ DE PREȚ TRANSPALETE ELECTRICE

TRANSPALETE PH10

- transpalete electrice cu capacitatea maximă de 1to;
- mâner comanda lateral, acționare din picioare;
- variator electronic MOSFET 24V/140A;
- motor electric de tracțiune 24V /500W, frână electromagnetică;
- motor electric hidraulică 24V/2000W, supapă electrică; ridicare-coborâre;
- indicator LCD;
- role simplă față;
- cilindru central ridicare pentru înălțimea de ridicare de 1,6m;
- baterii de tracțiune 24V/160Ah, redresor automat de 24V/40A;

OFERTĂ DE PREȚ

Model	Capacitate nominală ¹	Înălțime maximă	Capacitate reziduală ²	Preț unitar fără tva ³
	kg	mm	kg	eur
PH10/16	1000	1600	1000	4750
PH10/29	1000	2900	930	5200
PH10/32	1000	3200	830	5300

¹ capacitatea nominală definește sarcina maximă de ridicare la o înălțime de maxim 1,6m;

² capacitatea reziduală definește sarcina maximă de ridicare la o înălțime maximă de ridicare a echipamentului;

³ prețul se înțelege în lei, la cursul de schimb BRD din ziua facturării, Franco Depozit Giurgiu.

OPȚIUNI :

- roți duble față : +70 Eur
- versiune pentru lucru în spații frigorifice (-30°C) : +260 Eur
- versiune SGL, ecartament 1100 mm, sanie furci standard stivuitor (FEM II) : +800 Eur
- baterii gel

GARANȚIE : 24 luni

VALABILITATE OFERTĂ : 30 August



CARACTERISTICI TEHNICE

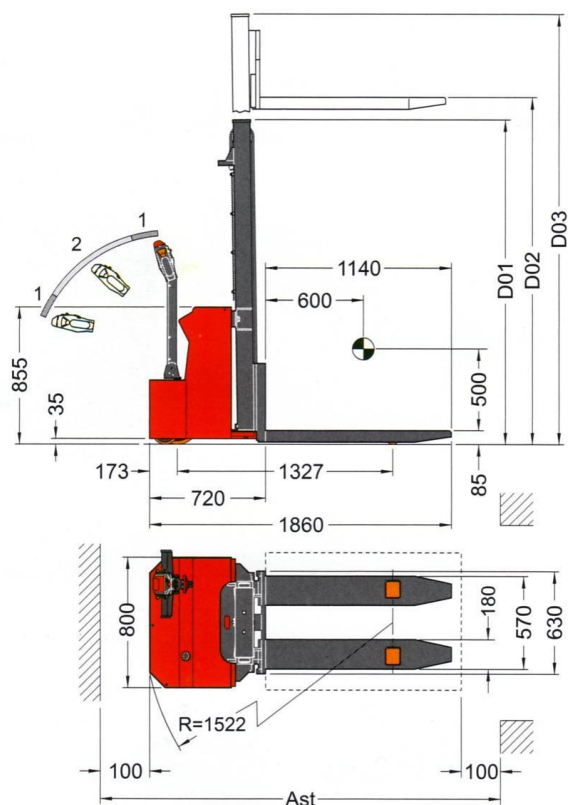

model		Ph10/16	Ph10/29	Ph10/32
tip catarg		simplex	duplex	duplex
capacitate nominală (până la înălțimea de 1,6m) -kg		1000	1000	1000
capacitate reziduală (la înălțimea maximă de ridicare) -kg		100	930	830
înălțimea de ridicare -mm	D05	1600	2900	3200
înălțime catarg strâns -mm	D04	1990	2000	2150
înălțime catarg desfășurat -mm	D06	2020	3405	3720
greutate (fara baterie) -kg		488	572	585
viteză deplasare -km/h		3,5-5,0		
rampă maximă -%		7% / 12%		
roți, nr		2(față) / 2 (spate)		
roți, dimensiuni, față/spate		2xØ85x90 / Ø220x70 - Ø150x50		
motor electric tracțiune		500W		
motor electric hidraulică		2000W		
comandă		variator electronic 24V/140A		
baterii de tracțiune		24V/120Ah	24V/160Ah	24V/160Ah
redresor		24V/40A		